

Fiche A1

Relie chaque personnage de l'histoire aux mots qui le représente

Grimalia ●

le chat aux yeux verts ●

elle ●

la petite sorcière ●

Mitic ●

notre petite sorcière ●

il ●

sa maîtresse ●



Fiche A1

Chaque ligne représente un lieu où s'est passé l'histoire. Attention, il y a des pièges.

Exemple :



Fiche A1

Mets une croix en face des résumés qui correspondent à l'histoire que l'on t'a racontée

C'est l'histoire d'une sorcière qui s'appelle Grimalia. Elle habite dans un immeuble avec son chat Mitic. Elle est bien triste car plus rien n'est comme avant. Un jour son chat découvrit une annonce qui informait les sorciers d'une réunion dans la forêt des quatre souris. Ils partirent sur le balai magique de Grimalia. Celle-ci avait oublié les bonnes formules magiques et ils atterrirent dans de mauvais lieux : une île, un iceberg puis à nouveau dans le salon de Grimalia. Heureusement, le chat Mitic avait retenu ce que disait la mère de Grimalia et ils purent retrouver la forêt des quatre souris. Après de nombreuses discussions, les sorciers décidèrent de retourner se mélanger avec les autres humains et de ne plus utiliser leurs pouvoirs. Ils se réunissent maintenant une fois par an pour faire la fête.

Chaque année, les sorciers se retrouvent dans la forêt pour échanger leurs formules magiques. Grimalia est une sorcière qui habite dans un immeuble avec son chat Mitic . Elle a été invitée à participer à cette manifestation. Elle est très contente car elle commençait à s'ennuyer. Après avoir retrouvé sur une carte le lieu de rendez-vous « la forêt des quatre sous » , les voila partis. Le voyage a été long. A califourchon sur le balai de Grimalia, ils sont passés par une île dans le Pacifique puis par un iceberg pour arriver enfin dans la forêt des quatre souris. Ce fut un très bon moment. Grimalia et Mitic se firent de nombreux amis. Ils promirent d'y retourner tous les ans.

La sorcière Grimalia habite dans un immeuble avec son chat Mitic. Elle est bien triste car plus rien n'est comme avant. Un jour son chat découvrit une annonce qui informait les sorciers d'une réunion dans la forêt des quatre souris. Ils partirent sur le balai magique de Grimalia. Celle-ci avait oublié les bonnes formules magiques et ils atterrirent sur une île, un iceberg puis à nouveau dans le salon de Grimalia. Mitic se rappela de ce qu'il fallait dire. Ils arrivèrent enfin à la forêt des quatre souris. Tous les sorciers recherchèrent des solutions. Ils décidèrent de ne plus retourner avec les hommes et de rester dans la forêt des quatre souris pour y faire la fête et continuer à échanger des formules magiques.

Ma maîtresse est une petite sorcière qui regrette le temps de ses aïeules qui étaient connues. Elle vit dans un immeuble et est bien triste. Un jour, alors que je lisais le journal, je découvris une annonce qui informait d'un rendez-vous avec tous les sorciers dans la forêt des quatre souris. Grimalia étant tête en l'air, nous avons eu quelques difficultés à y arriver. Nous avons enfourché son balai magique et nous avons atterri sur une île puis sur un iceberg, pour nous retrouver à nouveau dans son salon. Heureusement que j'ai bonne mémoire. Grâce à moi, elle retrouva la formule et nous sommes enfin arrivés dans la forêt des quatre souris. Après des discussions un peu animées, les sorciers décidèrent de retourner se mélanger avec les autres humains et de ne plus utiliser leurs pouvoirs. Ils se réunissent maintenant une fois par an pour faire la fête.

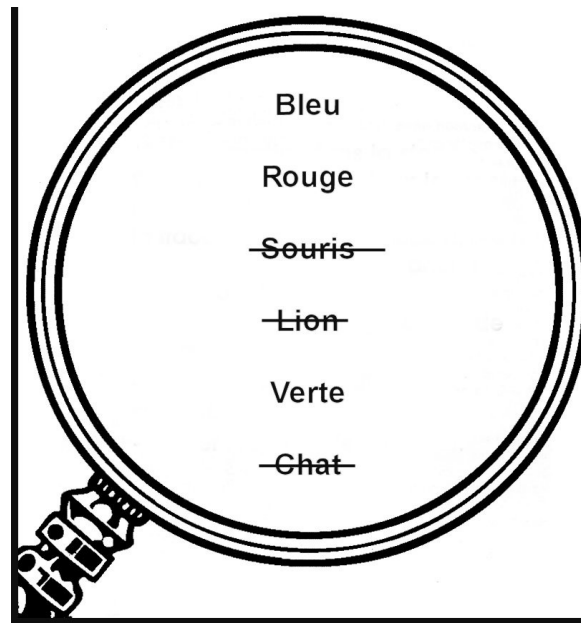

Entoure la bonne consigne.

Colorie les mots qui désignent un animal.

Barre les mots qui désignent un animal.

Souligne les mots qui désignent un animal.

4
1 9 0

Trace avec un crayon rouge le chemin que doit faire l'enfant pour manger la glace.

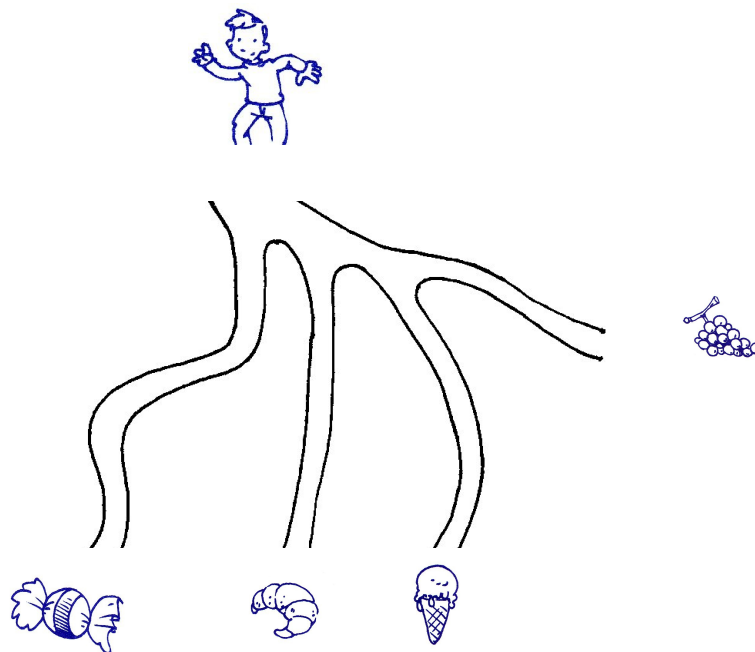

5
1 2 9 0

Fiche A3

Colle les phrases dans l'ordre pour continuer l'histoire.

Ce matin, Oscar est triste. Il n'a rien pêché.
Les poissons n'ont pas mordu à son hameçon.
Ses copains vont se moquer de lui si son panier reste vide.

FICHE C1

1 -

2 -

3 -

4 -

5 -

FICHE 11

Exercice 1 : Complète les mots.



l'océan



un jardin



un clou



un citron



un ruban



le genou

8
1 2 9 0

Exercice 2 : Complète les mots.

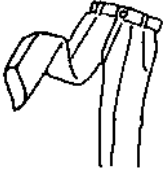

un pantalon



des raisins

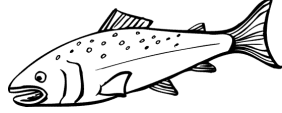

un poisson

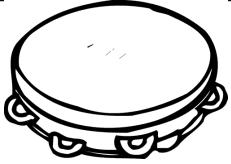

un tambourin



une montre

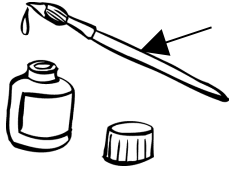

un stylo

9
1 2 9 0

Exercice 3 : Complète les mots.

Exemple :

1



uneche



lache

2



unpiz



unpiz

3



unteau



unteau



unâteau



desâteaux

ru

ploc

bolu

nibur

traco

marami

vitareau

laipagnon

chicopuroi

toupinlodu

mot

deux

lecture

décembre

vendredi

au

pas

que

lui

VOUS

FICHE L1

Trouve le petit de chaque animal

Exemples :



Le petit de la baleine est un baleineau

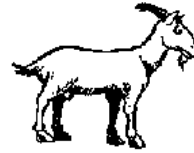

Le petit de la chèvre est un chevreau

A toi maintenant,

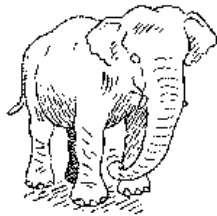

Le petit de l'éléphant est



Le petit du renard est



Le petit de la souris est



Le petit du lion est



Le petit du serpent est

FICHE L2

Trouve les mots qui veulent dire c'est une petite.....

Exemples :



Une petite poule est une poulette



Une petite fourche est une fourchette

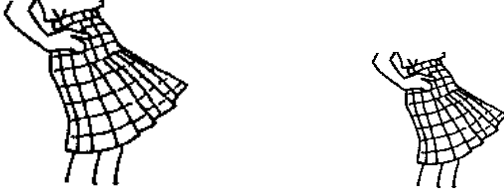

Une petite jupe est une jupette

A toi maintenant



Une petite fille est



Une petite cloche est



Une petite vache est



Une petite flèche est



Une petite corde est

FICHE L3

Exercice 1

Voici une liste de mots. Lis ces mots, puis entoure les mots qui correspondent aux objets que tu ranges dans ton cartable.

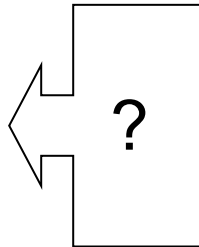

livre

ardoise

maman

trousse

vélo

classeur

gomme

bureau

stylo

feutre

lit

aspirateur

règle

colle

cahier

maîtresse

15

1 2 9 0

Exercice 2

Voici une liste de mots. Lis ces mots, puis entoure les mots qui correspondent à ce que tu peux trouver dans le réfrigérateur.

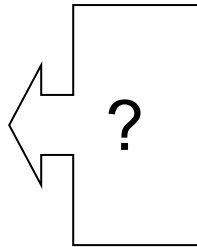
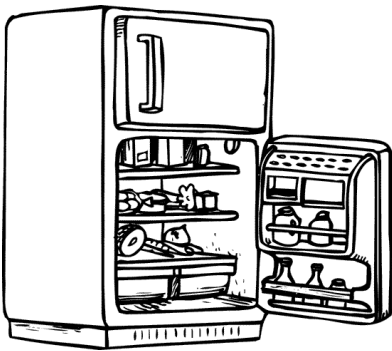

beurre

yaourts

moto

légumes

peluche

œufs

jus

pain

pile

ordinateur

lait

viande

chat

fromage

tapis

réveil

FICHE D1

Lis les phrases :

Oscar court chez le marchand de poissons.

Il choisit et achète un beau et gros poisson.

17

1 2 8 9 0

UNE ARAIGNEE

Une araignée sur le plafond
blouson noir et ventre rond.

Se prépare sans panique
pour le saut à l'élastique.

*Coller ici une page de cahier utilisée
habituellement par les élèves*

18	19	20	21	22	23
1 2 9 0	1 2 9 0	1 9 0	1 9 0	1 2 9 0	1 9 0
24	25	26			
1 9 0	1 9 0	1 9 0			

FICHE E2

Imagine ce qui s'est passé entre les deux vignettes. Quelle est la bêtise de Julie ?

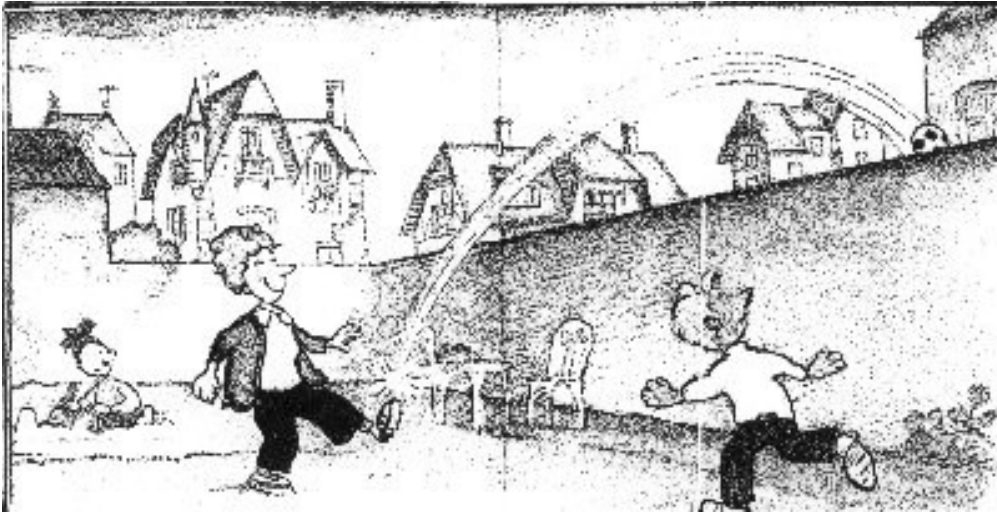

27
1 2 9 0

28
1 2 8 9 0

Fiche E3

Complète avec le petit mot que je vais te dire, mets une croix (x) si tu ne sais pas l'écrire.

1 Ce sont fleurs. 29
1 9
0

2 Lucas joue son ami. 30
1 9
0

3 mange trop de gâteaux. 31
1 9
0

4 Il aime les carottes. 32
1 9
0

5 Maman appelle frère. 33
1 9
0

Fiche E3

Fiche E4

Écris la phrase que je vais te dicter.

.....

.....

.....

.....

34 **35** **36** **37**
1 9 0 1 9 0 1 9 0 1 2 9 0

Fiche E5

A grid of 8 numbered rows on lined paper for handwriting practice. The rows are numbered 1 through 8, each followed by a hyphen. The grid is composed of a vertical red margin line on the left, a vertical blue line on the right, and horizontal purple lines. Each row is defined by a horizontal purple line above and below the number. The numbers are: 1 -, 2 -, 3 -, 4 -, 5 -, 6 -, 7 -, 8 -.

Fiche A3

Phrases à découper pour la passation de la fiche A3

Il choisit et achète un beau et gros poisson.

Alors, il a une idée.

Ses copains ne vont plus se moquer de lui !

Il court chez le marchand de poissons.

Fiche C1

Fiche – images pour les rébus à découper fiche C1

 Activité



